

**STEELPRESS Sp. z o.o.**

Oddział: ul. Powstańców Wielkopolskich 48
62-031 LUBON K/ Poznań
Siedziba: ul. Kargowska 5
60-143 Poznań
Tel. 061 813 02 73 Fax. 061 810 43 53
Tel.+48 61 8130273 Fax.+48 61 8104353

STEELPRESS LTD

Branch: 48 Powstańców Wielkopolskich
PL-62-031 LUBON near Poznan
Head Office: 5 Kargowska Street
PL-60-143 Poznan

Opis działania samoczynnego zabezpieczenia koła manewrowego, stosowanego w zespole dyszla przyczepy samochodowej

Samoczynne zabezpieczenie koła manewrowego chroni użytkownika przed niezamierzonym opuszczeniem koła manewrowego w czasie jazdy. Taki przypadek powoduje zazwyczaj znaczne uszkodzenie koła manewrowego - może też spowodować zagrożenie dla bezpieczeństwa w ruchu drogowym.

Koło manewrowe – pozycja pracy (rys. nr 1)

1. Koło manewrowe opuszczone do podłoża
2. Pokrętko obejmy mocno zaciśnięte (patrz rys. nr 1 – punkt 1)
3. Przyczepa przygotowana do przetaczania ręcznego na niewielkie odległości

Przygotowanie przyczepy do jazdy drogowej (rys. nr 2)

1. Zapiąć głowicę zaczepową (rys nr 1- punkt 2) na kuli zaczepu kulowego
2. Podkręcić wspornik koła manewrowego do góry, aż wspornik koła wsunie się w wycięcie zewnętrznej rury (rys nr 1 – punkt 3)
3. Poluzować pokrętko obejmy
4. Pociągnąć koło manewrowe w górę, aż samoczynne zabezpieczenie zaskoczy poniżej dolnej krawędzi wspornika (rys nr 2 – punkt 4)
5. Zaciśnąć mocno pokrętko obejmy
6. Przyczepa jest przygotowana do jazdy drogowej

Przygotowanie przyczepy do postoju

1. Odblokować głowicę zaczepową (rys nr 1- punkt 2)
2. Poluzować pokrętko obejmy (patrz rys. nr 1 – punkt 1)
3. Odciągnąć samoczynne zabezpieczenie (rys nr 2 – punkt 4) i opuścić koło manewrowe do podłoża
4. Zaciśnąć mocno pokrętko obejmy
5. Pokręcając pokrętkiem koła manewrowego (rys nr 2 – punkt 5) unieść dyszel tak wysoko, by głowica zaczepowa wyskoczyła z kuli zaczepu kulowego
6. Odtoczyć przyczepę od samochodu



STEELPRESS Sp. z o.o.

Oddział: ul. Powstańców Wielkopolskich 48
62-031 LUBON K/ Poznań
Siedziba: ul. Kargowska 5
60-143 Poznań
Tel. 061 813 02 73 Fax. 061 810 43 53
Tel. +48 61 8130273 Fax. +48 61 8104353

STEELPRESS LTD

Branch: 48 Powstańców Wielkopolskich
PL-62-031 LUBON near Poznan
Head Office: 5 Kargowska Street
PL-60-143 Poznan

Rys. 1

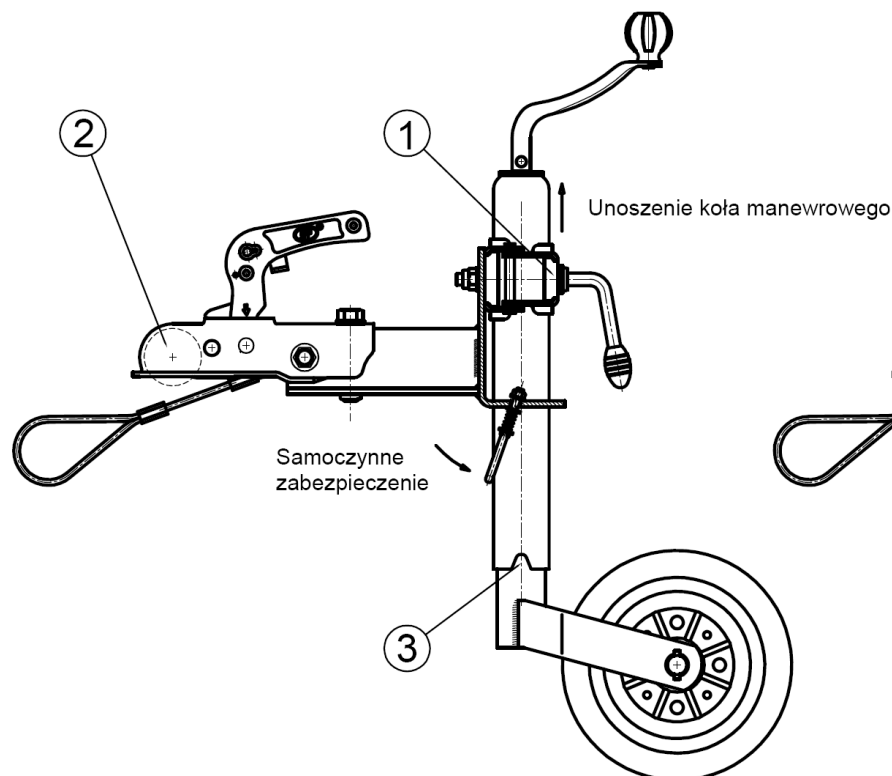

Rys. 2

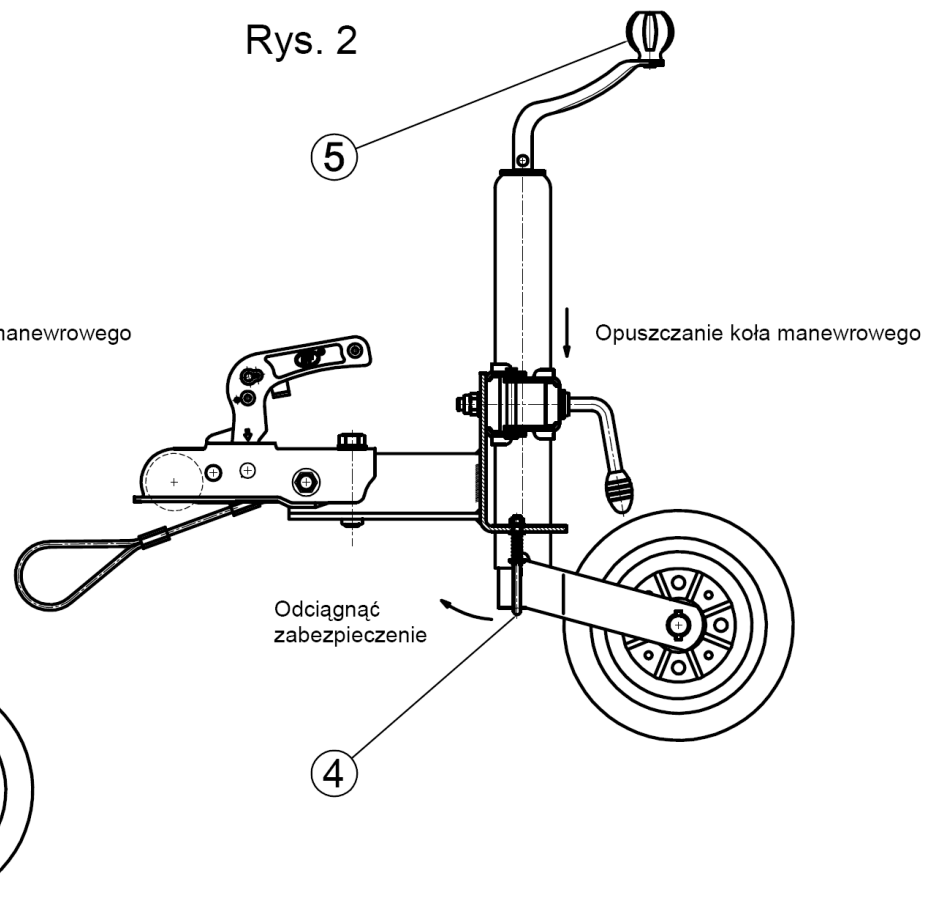

Legenda:

1. Obejma koła manewrowego
2. Głowica zaczepowa
3. Wycięcie w zewnętrznej rurze koła manewrowego
4. Zabezpieczenie koła manewrowego
5. Pokrętko koła manewrowego